

# 10 Digitaleingänge MR-DI10

## Funktion

Hier können Sie das Zubehör **10 Digitaleingänge MR-DI10** Artikelnummer : [400430] im SmartDog einbinden

## Verkabelung

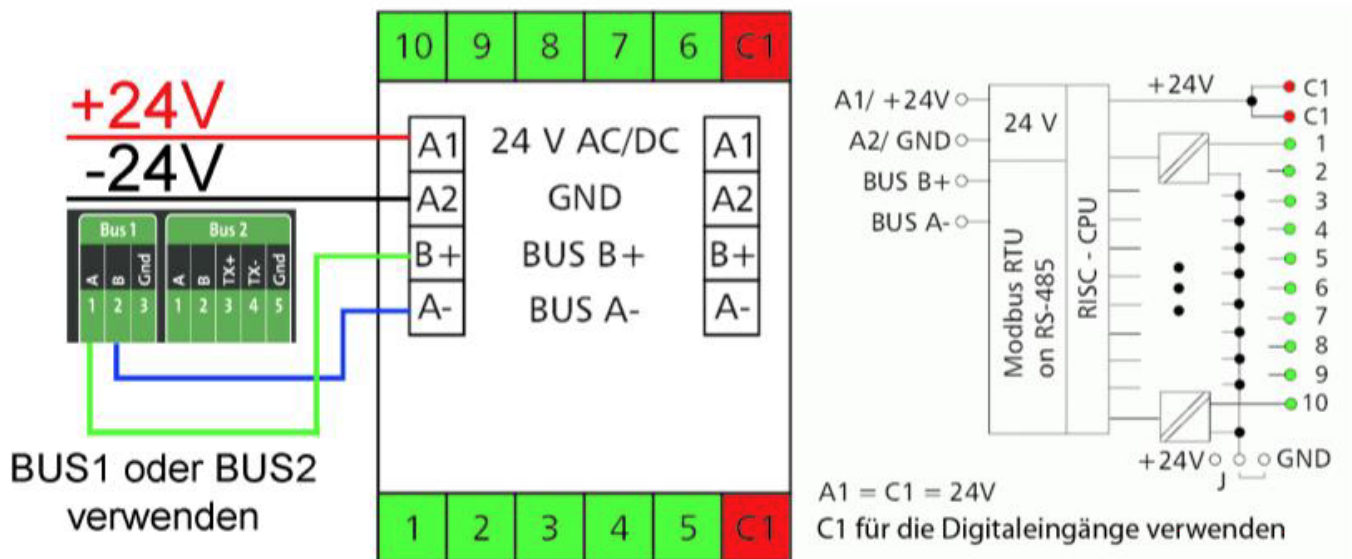

## Anlegen des Bausteins

- Gehen Sie in die *Geräteeinstellungen* und dort mit *Weiter* auf Seite 2
- Wählen Sie *Remote IO* aus und legen mit dem *Grünen Plus* ein neues Remote IO an
- Wählen Sie *Modbus RS485* und dann *10 Digitaleingänge MR-DI10*

## Modbus Erweiterung

Name:

?

Remote IO

Remote IO

?

1

?

?

?

Zurück

Ok

### Name

- Legen Sie einen Namen für den Baustein fest

### Remote IO

- Klicken Sie auf den Button, um nach verfügbaren Geräten im Bus zu suchen
- Wählen Sie anschließend das gewünschte Gerät aus der Liste aus

**Bestätigen Sie mit 2 mal OK und anschließend mit *Speichern***

Revision #5

Created 18 January 2024 12:53:00 by Philipp Kreutzer

Updated 22 October 2025 07:36:52 by Manuel Pichlmeier