

4 Analogausgänge MR-A04

Funktion

Hier können Sie das Zubehör **4 Analogeingänge MR-A04** im SmartDog einbinden

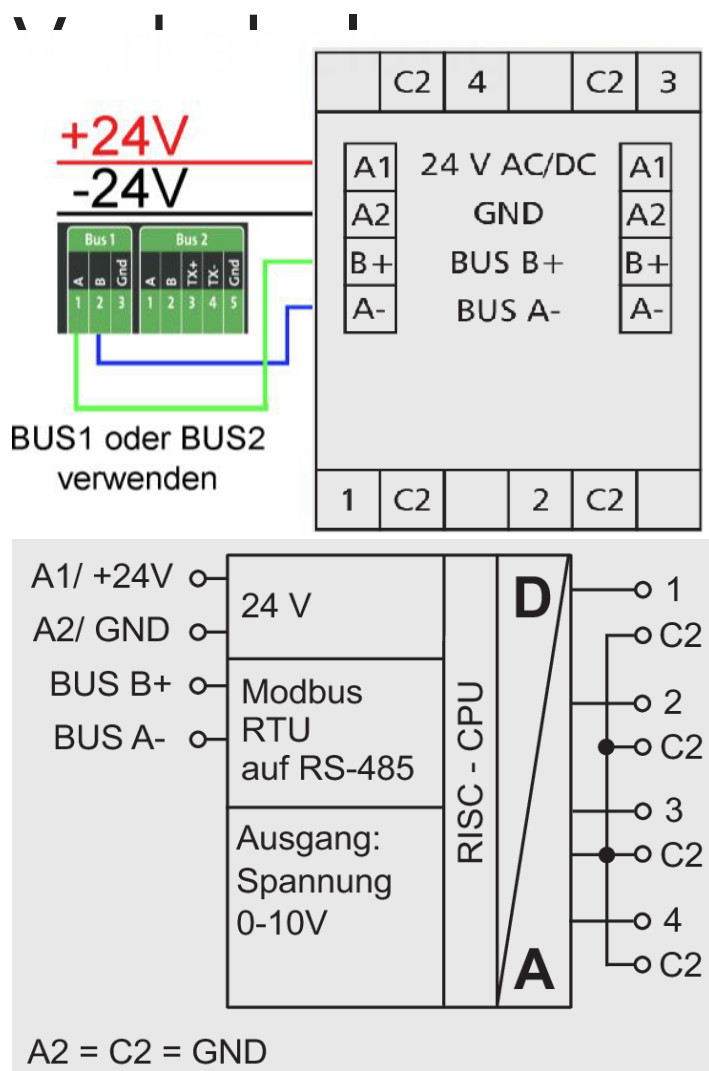

Anlegen des Bausteins

- Gehen Sie in die *Geräteeinstellungen* und dort mit *Weiter* auf Seite 2
- Wählen Sie *Remote IO* aus und legen mit dem *Grünen Plus* ein neues Remote IO an
- Wählen Sie *Modbus RS485* und dann *4 Analogeingänge MR-A04*

Modbus Erweiterung

Name:

?

Remote IO

Remote IO

?

1

?

?

?

Zurück

Ok

Name

- Legen Sie einen Namen für den Baustein fest

Remote IO

- Klicken Sie auf den Button, um nach verfügbaren Geräten im Bus zu suchen
- Wählen Sie anschließend das gewünschte Gerät aus der Liste aus

Bestätigen Sie mit 2 mal OK und anschließend mit *Speichern*

Revision #2

Created 18 January 2024 13:16:30 by Philipp Kreutzer

Updated 22 October 2025 07:58:17 by Manuel Pichlmeier