

# 4 Digitalausgänge MR-DO4

## Funktion

Hier können Sie das Zubehör **Digitalausgangsmodul 4-fach ModBus MR-DO4** Artikelnummer : [400410] im SmartDog einbinden

## Verkabelung

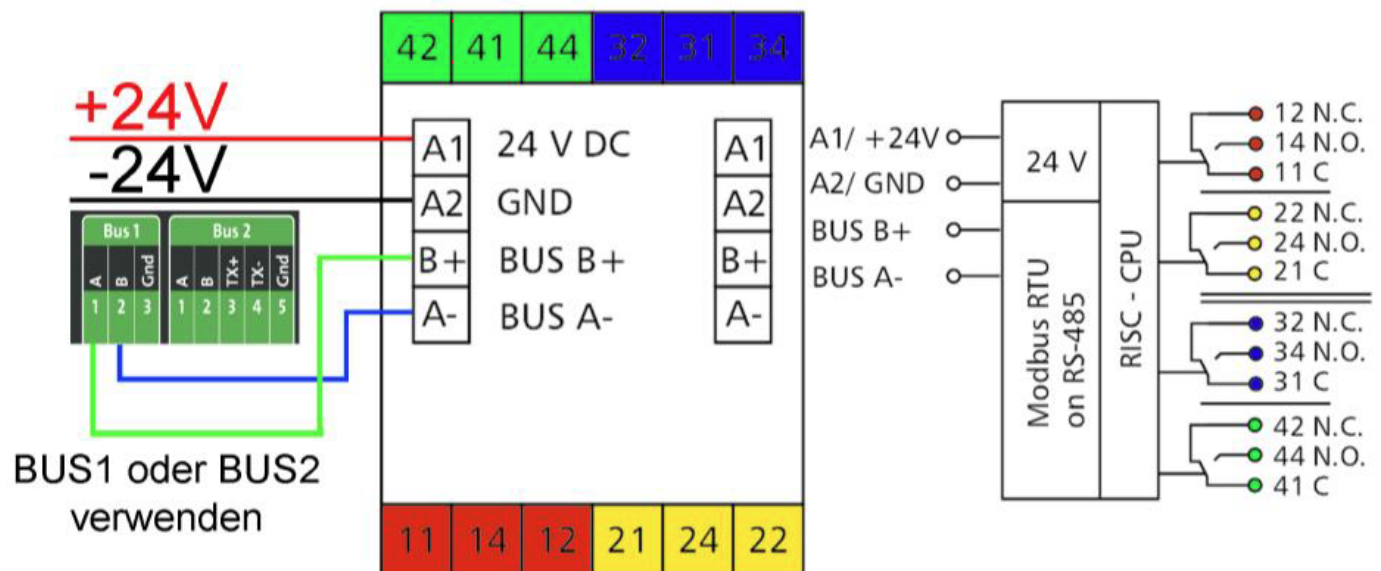

## Anlegen des Bausteins

- Gehen Sie in die *Geräteeinstellungen* und dort mit *Weiter* auf Seite 2
- Wählen Sie *Remote IO* aus und legen mit dem *Grünen Plus* ein neues Remote IO an
- Wählen Sie *Modbus RS485* und dann *4 Digitalausgänge MR-DO4*

# Modbus Erweiterung

Name:

?

Remote IO

Remote IO

?

AI Channel:

1

2

3

4

?

Type:

Initial State

?

Send Config:

Send config

?

Zurück

Ok

## Name

- Legen Sie einen Namen für den Baustein fest

## Remote IO

- Klicken Sie auf den Button, um nach verfügbaren Geräten im Bus zu suchen
- Wählen Sie anschließend das gewünschte Gerät aus der Liste aus

## AI Channel und Type

- Nun können Sie die einzelnen Eingänge auswählen und ihnen einen Zustand zuweisen

Dabei stehen Ihnen folgende Zustände zur Auswahl:

- Initialstate OFF
- Initialstate ON

## Send config

- Hierüber senden Sie die zuvor festgelegte Zuordnung der Eingänge an das Gerät
- Bitte führen Sie diesen Schritt nach jeder Änderung durch

**Bestätigen Sie mit 2 mal OK und anschließend mit *Speichern***

Revision #5

Created 18 January 2024 12:15:31 by Philipp Kreutzer

Updated 22 October 2025 07:23:44 by Manuel Pichlmeier